

IBO tyče

Injekční zavrtávací kotevní tyče

Popis

IBO tyče jsou ocelové nastavitelné tyče opatřené po celé délce závitem. U typu R je závit levotočivý oblý, u typu T je závit trapézový. V podélné ose tyče prochází otvor určený pro injektáž. Hlavice tyče je opatřena zavrtávací korunkou. Tyč lze krátit či nastavovat do libovolné délky. IBO tyče jsou vyrobeny z ušlechtilé oceli o vysoké kvalitě.

Výhody

- široká nabídka vrtacích korunek umožňuje použití ve velkém spektru zemin
- snadno nastavitelné, možnost přizpůsobit délku dle požadavku
- výborná soudržnost mezi tyčí a maltou díky závit
- velké množství průřezů umožňuje ekonomický návrh
- rychlé provádění, celá instalace probíhá v jednom kroku

Typické aplikace

- kotevní práce v podzemním stavitelství a hornictví
- kotvení svahů
- zvyšování únosnosti podzákladí
- zajištění stability základů
- vyztužování ostění tunelů

Technické informace

IBO – typ R \varnothing 32-51 mm

Typ \varnothing	[mm]	R32	R32	R32	R32	R32	R38	R38	R51	R51
Ozn.	[mm]	H 0210- 32	H 0250- 32	H 0280- 32	H 0360- 32	H 0400- 32	H 0420- 38	H 0500- 38	H 0630- 51	H 0800- 51
d_a	[mm]	31,3	31,3	31,3	31,3	31,3	38	38	51	51
d_i	[mm]	20	18	16,5	14	11	22	18,5	31,5	29,5
p	[mm]	12,7	12,7	12,7	12,7	12,7	12,7	12,7	12,7	12,7
S_0	[mm ²]	330	370	435	510	565	650	740	930	1145
m	[kg/m]	2,6	2,9	3,4	4,0	4,4	5,1	5,8	7,3	9,0
$F_{yk}(F_{0,2k})$	[kN]	170	190	230	280	330	350	400	530	630
F_{tk}	[kN]	210	250	280	360	400	420	500	630	800

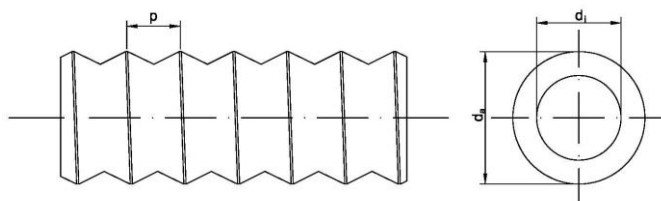

Informace, uvedené v tomto technickém listu, se opírají o naše nejlepší znalosti, podložené výsledky laboratorních testů a praktickými zkušenostmi. Nicméně, vzhledem k tomu, že výrobek je často používán mimo rámec naší kontroly, nemůžeme ručit za nic jiného než za kvalitu výrobku jako takového. Neručíme za chyby vzniklé špatnou aplikací, použitím po době skladovatelnosti nebo špatným skladováním.

IBO tyče

Injekční zavrtávací kotevní tyče

Technické informace

IBO – typ T ø 64-108 mm							
Typ ø	[mm]	T64	T64	T76	T76	T76	T108
Ozn.	[mm]	H 1000-64	H 1200-64	H 1380-76	H 1600-76	H 1900-76	H 2500-108
d _a	[mm]	64	64	77	77	77	108
d _i	[mm]	43,5	40,0	54,0	51,5	46,0	82,5
p	[mm]	8,15	8,15	8,15	8,15	8,15	8,15
S ₀	[mm ²]	1520	1805	2090	2390	2525	3650
m	[kg/m]	11,3	13,2	15,7	17,3	19,8	27,1
F _{yk} (F _{0,2k})	[kN]	750	900	1075	1200	1500	1850
F _{tk}	[kN]	1000	1200	1380	1600	1900	2500

Technické informace

Vrtací korunky						
	R32	R38	R51	T64	T76	T108
EX Ø 51	X					
EX Ø 76	X	X	X			
EX Ø 90		X	X			
EX Ø 115			X	X		
EX Ø 130			X	X	X	
EX Ø 150						X
EX Ø 175					X	
EX Ø 200						X
EXX Ø 51	X					
EXX Ø 76		X	X			
EXX Ø 90		X	X			
EXX Ø 115			X	X		
EXX Ø 130			X	X	X	
EXX Ø 150						X
EXX Ø 175					X	
EXX Ø 200						X

Pozn.: Při použití redukce lze použít průměr korunky, který přísluší k průměru redukce.
(R32 -> R38; R38 -> R51)

Informace, uvedené v tomto technickém listu, se opírají o naše nejlepší znalosti, podložené výsledky laboratorních testů a praktickými zkušenostmi. Nicméně, vzhledem k tomu, že výrobek je často používán mimo rámec naší kontroly, nemůžeme ručit za nic jiného než za kvalitu výrobku jako takového. Neručíme za chyby vzniklé špatnou aplikací, použitím po době skladovatelnosti nebo špatným skladováním.

IBO tyče

Injekční zavrtávací kotevní tyče

**Technické
informace**

		Příslušenství					
		klenutá matice		plochá matice		spojka	
Typ ø	Ozn.	SW x d x L [mm]	m [kg]	SW x L [mm]	m [kg]	d x L [mm]	m [kg]
32	H 0210-32	46x60x46	0,45	46x50	0,40	42x125	0,70
32	H 0250-32	46x60x46	0,45	46x50	0,40	42x125	0,70
32	H 0280-32	46x60x46	0,45	46x50	0,40	42x125	0,70
32	H 0360-32	46x60x46	0,45	46x50	0,40	42x125	0,70
32	H 0400-32	-	-	46x50	0,40	42x150	0,81
38	H 0420-38	55x70x55	0,60	55x50	0,60	51x163	1,30
38	H 0500-38	55x70x55	0,60	55x50	0,60	51x163	1,30
51	H 0630-51	75x90x70	1,60	75x70	1,60	63x180	1,80
51	H 0800-51	75x90x70	1,60	75x70	1,60	63x180	1,80
64	H 1000-64	-	-	85x80	1,90	76x160	1,90
64	H 1200-64	-	-	85x80	1,90	76x160	1,90
76	H 1380-76	100x120x90	3,25	100x80	2,95	95x200	5,50
76	H 1600-76	100x120x90	3,25	100x80	2,95	95x200	5,50
76	H 1900-76	100x120x90	3,25	100x80	2,95	95x200	5,50
108	H 2500-108	-	-	140x100	6,15	127x230	6,40

Informace, uvedené v tomto technickém listu, se opírají o naše nejlepší znalosti, podložené výsledky laboratorních testů a praktickými zkušenostmi. Nicméně, vzhledem k tomu, že výrobek je často používán mimo rámec naší kontroly, nemůžeme ručit za nic jiného než za kvalitu výrobku jako takového. Neručíme za chyby vzniklé špatnou aplikací, použitím po době skladovatelnosti nebo špatným skladováním.

IBO tyče

Injekční zavrtávací kotevní tyče

Technické informace

		Příslušenství					
		klenutá deska		plochá deska		distanční PE vložka	
Typ ø	Ozn.	a x c x d [mm]	m [kg]	a x c x d [mm]	m [kg]	d _a x d _i x L [mm]	m [kg]
32	H 0210-32	150x8x35	1,40	100x15x35	-	70x32x25	0,035
32	H 0250-32	150x8x35	1,40	110x20x35	-	-	-
32	H 0280-32	200x10x35	3,10	110x20x35	-	-	-
32	H 0360-32	200x12x35	3,60	120x25x35	2,60	-	-
32	H 0400-32	200x12x35	3,60	120x25x35	2,60	-	-
38	H 0420-38	200x12x41	3,70	140x25x41	3,60	-	-
38	H 0500-38	200x12x41	3,70	140x25x41	3,60	90x38,5x25	0,045
51	H 0630-51	200x15x53	4,50	160x25x53	4,60	110x50,5x25	0,050
51	H 0800-51	200x20x53	5,90	180x30x53	7,10	-	-
64	H 1000-64	-	-	200x30x67	8,70	-	-
64	H 1200-64	-	-	200x35x67	10,10	-	-
76	H 1380-76	-	-	220x45x80	15,30	136,5x78x50	0,10
76	H 1600-76	-	-	250x50x80	22,30	-	-
76	H 1900-76	-	-	200x35x80	9,60	-	-
108	H 2500-108	-	-	280x50x109	27,30	-	-

Klenutá deska

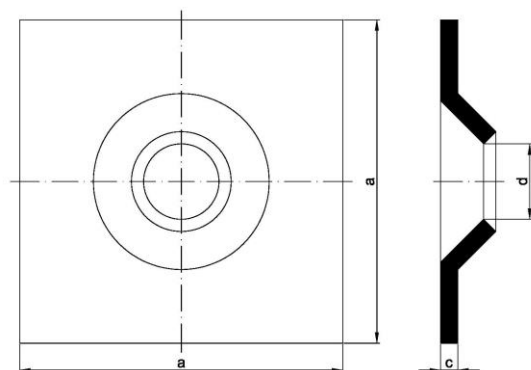

Plochá deska

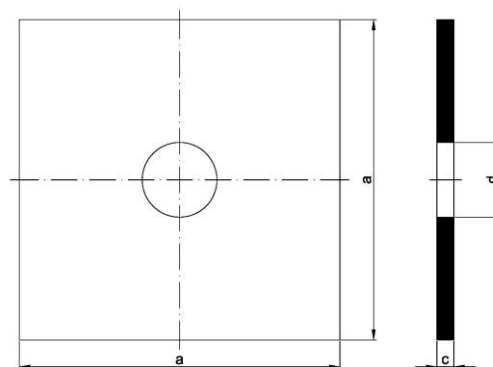

Informace, uvedené v tomto technickém listu, se opírají o naše nejlepší znalosti, podložené výsledky laboratorních testů a praktickými zkušenostmi. Nicméně, vzhledem k tomu, že výrobek je často používán mimo rámec naší kontroly, nemůžeme ručit za nic jiného než za kvalitu výrobku jako takového. Neručíme za chyby vzniklé špatnou aplikací, použitím po době skladovatelnosti nebo špatným skladováním.

IBO tyče

Injekční zavrtávací kotevní tyče

Distanční PE vložka

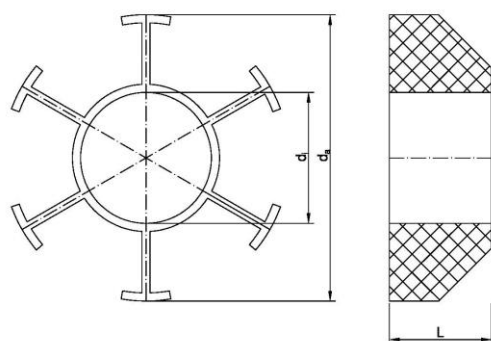

Klenutá matice

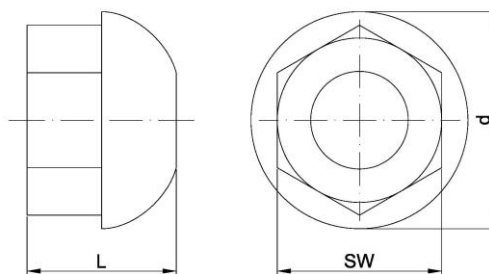

Plochá matice

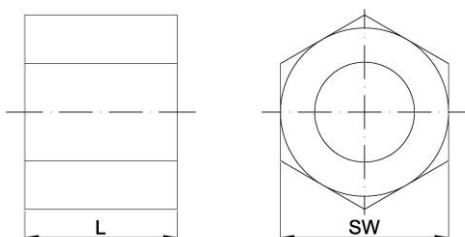

Spojka

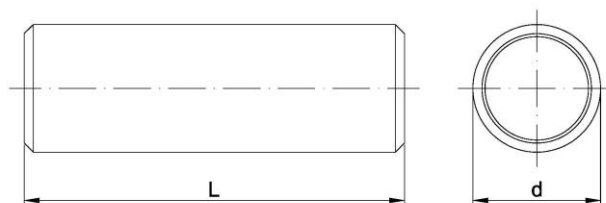

Balení

Nebalené v délkách 2, 3 nebo 4 m.

Příslušenství: redukce R38-R32
redukce R51-R38

Skladování

IBO tyče musí být skladovány v suchu a mimo působení povětrnostních, mechanických, chemických či jiných vnějších vlivů, které ovlivňují jejich kvalitu.

V těchto podmínkách je životnost prutů neomezená.

Ochrana zdraví

Výrobek IBO tyče není klasifikován jako nebezpečný. Doporučujeme vždy nosit rukavice a ochranné brýle. Před přestávkami a po ukončení aplikace si vždy umyjte ruce a obličej.

Pro více informací čtěte bezpečnostní list výrobku.

Kontakt

Sanax chemical construction s.r.o
Oldřichovská 194/16 , 405 02 Děčín
www.sanax.cz

Informace, uvedené v tomto technickém listu, se opírají o naše nejlepší znalosti, podložené výsledky laboratorních testů a praktickými zkušenostmi. Nicméně, vzhledem k tomu, že výrobek je často používán mimo rámec naší kontroly, nemůžeme ručit za nic jiného než za kvalitu výrobku jako takového. Neručíme za chyby vzniklé špatnou aplikací, použitím po době skladovatelnosti nebo špatným skladováním.